



SeaLife DC1000 Underwater Camera



START



Complete instructions on CD or:
Instrucciones completas están en CD o:
Istruzioni complete sono su CD o:
Instructions complètes sont sur CD ou:
Vollständige Gebrauchsanweisungen siehe CD oder:
Volledige instructies op cd of:

www.sealife-cameras.com/service/manuals.html

1 Check what you got in the box.
Verificar el contenido de la caja.
Verificare il contenuto della confezione.
Vérifiez le contenu de la boîte.
Packungsinhalt prüfen.
Controleer de inhoud van de verpakking.



Underwater Housing with strap Camera Battery Camera Pouch



Camera Strap Instruction Manual, CD, Cleaning Brush, Lens Cloth and Moisture Muncher Power Adapter TV Cable USB Cable International Adaptors Flash Link Adapter

2

Insert battery into camera.
Insertar la batería en la cámara.
Inserire la batteria nella fotocamera.
Insérez la batterie dans l'appareil.
Akku einsetzen.
Plaats de batterij in de camera.

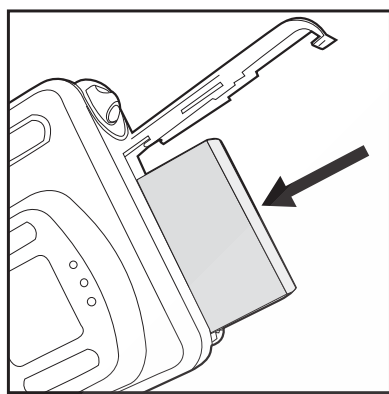

3

Charge the battery: Charge overnight for the 1st time.
Cargar la batería: La 1ª vez, cargarla durante toda la noche.
Ricaricare la batteria: La prima volta, lasciare la batteria in carica per tutta la notte.
Chargez la batterie: La première fois, chargez-la une nuit entière.
Akku Aufladen: Zum 1. Mal über Nacht aufladen.
Pili doldurun: ilk seferde doldurken gece boyunca bırakın.
Laadt de batterij op: Eén nacht bij het eerste gebruik.

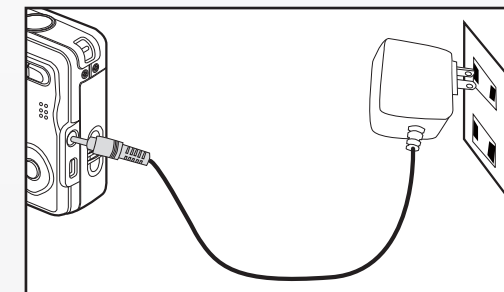

4

Insert Memory Card - Sold separately.
Insertar la tarjeta de memoria - vendida por separado.
Inserire la scheda di memoria - in vendita separatamente.
Insérez la carte mémoire - vendue séparément.
Einsetzen der Speicherkarte - separat erhältlich.
Geheugenkaart plaatsen - niet inclusief.

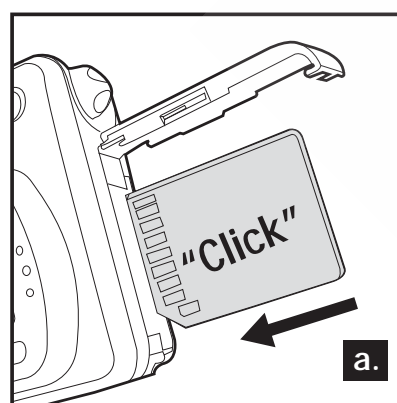

a. You need to buy a memory card. Recommended: 2GB or 4GB SD/SDHC card.
Necesite comprar una tarjeta de memoria. Recomendación: 2GB o 4GB SD/SDHC.
È necessario acquistare una scheda di memoria. Recomendazione: 2GB o 4GB SD/SDHC.
Vous avez besoin d'une carte mémoire. Recommendation: 2GB ou 4GB SD/SDHC.
Kaufen Sie eine Speicherkarte. Empfehlung: 2GB oder 4GB SD/SDHC Karten.

U heeft een geheugenkaart nodig. Aanbevolen: SD/SDHC kaart van 2GB of 4GB.

5

Take pictures without the waterproof housing.
Tomar fotos sin la carcasa estanca.
Scattare foto senza la custodia impermeabile.
Prise de vues sans le boîtier étanche.
Bilder aufnehmen ohne das wasserdichte Gehäuse.
Foto's maken zonder de waterdichte behuizing.

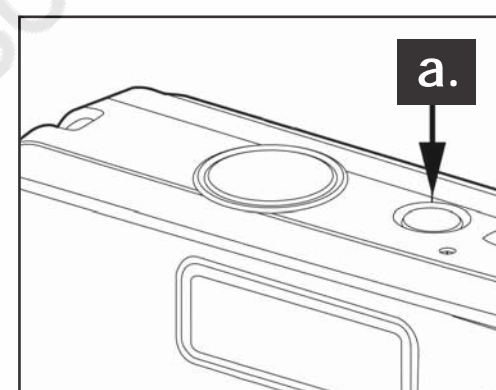

a. Power on
Enciéndala
Accendere la fotocamera.
Allumez l'appareil
Gerät einschalten
Aanzetten

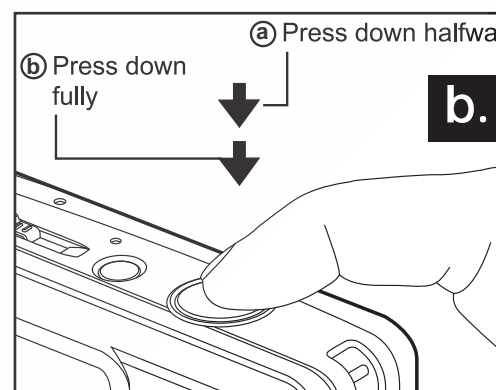

b. Click a picture.
Dispare una foto.
Scattare una foto.
Prenez une photo.
Auslöser drücken
Druk op de Ontspanknop

6

View your pictures.
Ver las fotos.
Osservare le foto scattate
Affichez vos photos
Aufnahmen ansehen
Foto's bekijken

a. View the last picture on the LCD.
Ver la última foto en la pantalla LCD.
Osservare l'ultima foto sul schermo LCD.
Regarder la dernière photo prise sur l'écran.
Das letzte Bild ansehen.
Bekijk de laatste foto op het lcd-scherm.

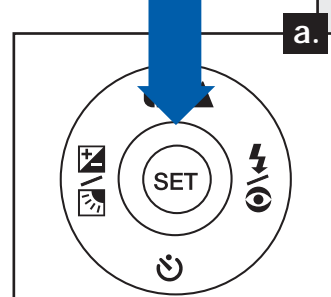

b. View all pictures on the LCD / Playback: Select "Playback", scroll through your pictures using ◀ and ▶ buttons
Ver todas las fotos en la pantalla LCD / Reproducir: Haga clic en "Reproducir", haga pasar las fotos con los botones ◀ y ▶.
Osservare tutte le foto sul schermo LCD / Riproduzione: Selezionare Riproduzione e selezionare le foto con i pulsanti ◀ e ▶.

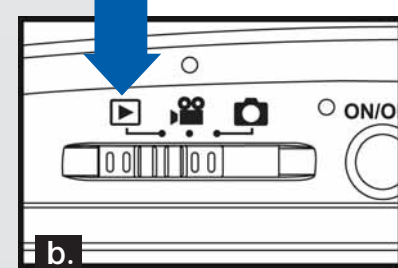

Pour voir toutes les photos sur l'écran LCD : Sélectionnez "Lecture", puis faites défiler vos photos avec les boutons ◀ et ▶.
Alle Bilder auf dem Monitor ansehen: "Wiedergabe" (WDG) wählen. Mit ◀ oder ▶ die Bilder auswählen.

Bekijk alle foto's op het lcd-scherm / afspeel: Kies "Afspelen", navigeer door de foto's met de ◀ en ▶ toetsen.

7

Connect to the computer
Conectar a la computadora
Collegare la fotocamera al computer
Connecter l'appareil photo à votre ordinateur
Mit dem Computer verbinden
Aansluiten op de computer

a. Connect the USB cable from camera to the computer.
b. In "My Computer" click on "Removable Disk (:)".
c. The displayed folders contain your pictures.

a. Conecte el cable USB de la cámara a la computadora.
b. En "Mi PC" haga clic en el disco extraíble "Removable Disk (:)".
c. Las carpetas mostradas contienen sus fotos.

a. Collegare il cavo USB della fotocamera al computer.
b. In "Risorse del computer", fare clic sul disco rimovibile "Removable Disk (:)".
c. Le cartelle visualizzate contengono le foto scattate.

a. Connectez le câble USB de l'appareil photo avec l'ordinateur.
b. Ouvrez le Poste de travail et cliquez sur Disque amovible "Removable Disk (:)".
c. Les dossiers qui s'affichent contiennent vos photos.

a. Das USB-Kabel von der Kamera am Computer anschließen.
b. In „Mein Arbeitsplatz“ auf „externer Speicher Removable Disk (:)“ drücken.
c. Die angezeigten Dateien enthalten Ihre Bilder.

a. Sluit de usb-kabel aan tussen camera en computer.
b. Klik in "Mijn computer" op "Verwisselbare disk (:)".
c. De mappen die u ziet bevatten de foto's.

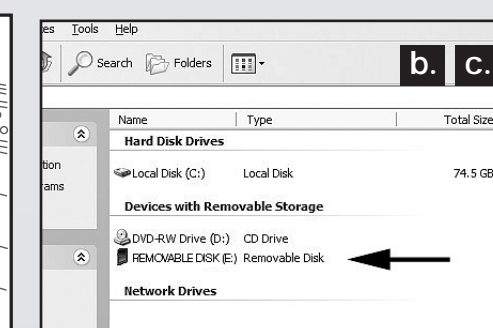
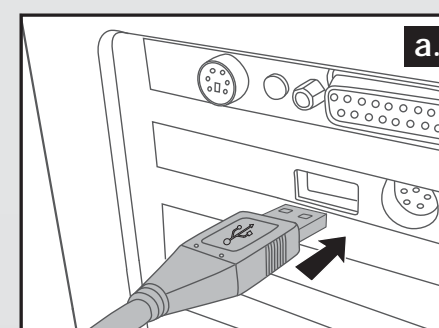

8

Set-up Camera (Easy Set Up) Configurar cámara (Config.Fácil) Configurare la fotocamera (Setup Facile) Configurer l'appareil photo (Config. Facile) Einrichten der Kamera (Schnell Start) Camera instellen (Snel instell)

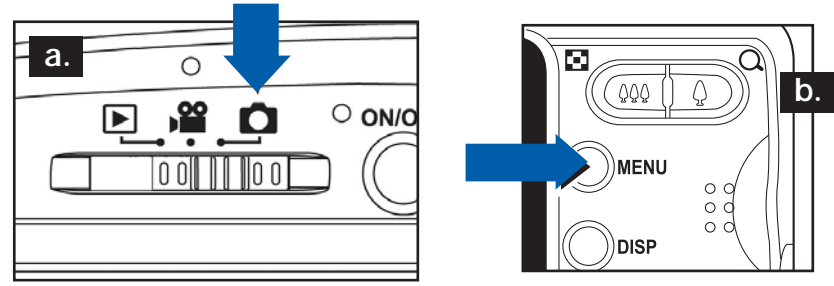

- a. Important: Set camera to capture (📷) mode
b. Push "MENU" button. Select "EASY SET UP" and push "SET" button. Follow the on-screen guide using "▲" and "▼" buttons. Push "SET" to confirm your selection.
- a. Importante: Ponga la cámara en el modo (📷) Captura
b. Presione el botón "MENU". Seleccione "CONFIG. FÁCIL" y presione el botón "SET". Siga las instrucciones en pantalla con los botones "▲" y "▼". Presione "SET" para confirmar su selección.
- a. Importante: Impostare la fotocamera in modalità (📷) Cattura
b. Premere il pulsante "MENU". Scegliere "SETUP FACILE" e premere "SET". Seguire le istruzioni visualizzate utilizzando i pulsanti "▲" e "▼". Premere "SET" per confermare la selezione.
- a. Important: Sélectionnez le mode (📷) Capture
b. Appuyez sur le bouton « MENU ». Sélectionnez « CONFIG. FACILE » et appuyez sur le bouton « SET ». Suivez les instructions à l'écran en utilisant les boutons « ▲ » et « ▼ ». Appuyez sur « SET » pour confirmer votre sélection.
- a. Wichtig: Stellen Sie bei der Kamera den (📷) Aufnahmemodus ein
b. Drücken Sie auf die "MENU"-Taste. Wählen Sie "SCHNELL START", und drücken Sie auf die "SET"-Taste. Folgen Sie den Anweisungen auf dem Display, verwenden Sie die Tasten "▲" und "▼". Drücken Sie zum Bestätigen auf "SET"
- a. Belangrijk: Stel de camera in op de opnamemodus (📷).
b. Druk op de "MENU"-toets. Kies "SNEL INSTELL" en druk op de "SET"-toets. Volg de instructies op het scherm en gebruik de toetsen "▲" en "▼". Druk op "SET" om de keuze te bevestigen.

10

Taking underwater pictures. Toma de fotos subacuáticas. Scattare fotografie subacquee. Photos sous-marines. Unterwasserfotos machen. Onderwaterfoto's maken.

- a. For great underwater pictures: Dive in crystal clear water; keep your shooting distance within 6ft/2m, don't stir up the sand, control your buoyancy, be calm and move slowly; hold camera steady; shoot up with water in background; practice and learn from your mistakes.
b. If using the SeaLife External Flash, you can adjust the picture brightness by switching between Normal, Macro or Far flash. Push the Flash Button and select the proper picture brightness setting. Try different settings and watch the result on the LCD Display. Macro Flash reduces exposure (darker image) and Far Flash increase exposure (brighter image)
c. When in SEA or EXT FLASH modes, push the LCD Display button (DISP) to select between Camera, Playback and Video modes.
d. Immediately after using camera underwater, thoroughly rinse the sealed camera housing in fresh water for at least 5 minutes. Push each housing button several times while holding sealed housing underwater to clean the buttons. Shake housing dry and towel dry. Allow housing to dry completely before storage.

- a. Para obtener excelentes fotos subacuáticas: Bucee en aguas cristalinas, mantenga la distancia de disparo dentro de 6ft/2m; no revuelva la arena, controle su flotabilidad, esté tranquilo y muévase despacio; sujete la cámara de forma que no se mueva; dispare dirigiendo la cámara hacia arriba y con agua en el fondo de la foto; practique y aprenda de sus errores.
b. En el modo "Flash externo", puede ajustar la luminosidad poniéndolo en Normal, Macro o Flash Lejos, presionando el botón Flash. El flash macro reduce la luminosidad, el flash Lejos aumenta la luminosidad. Pruebe distintas posiciones y observe el resultado en la pantalla LC.
c. En los modos MAR o FLASH EXTERNO, pulse (DISP) para seleccionar entre los modos Cámara, Reproducción y Video.
d. Justo después de usar la cámara bajo el agua, aclare bien la carcasa de la cámara sellada con agua dulce durante al menos 5 minutos. Presione cada botón de la carcasa varias veces mientras sostiene la carcasa sellada bajo el agua para que queden limpios. Agite la carcasa para secala y séquela con una toalla. Deje que la carcasa se seque por completo antes de guardarla.

- a. Per straordinarie immagini subacquee: immergersi in acque cristalline: non agitare la sabbia, stare nella distanza di scatto dei 6ft/2m, controllare il galleggiamento, muoversi lentamente e con estrema calma; tenere salda la fotocamera, puntare l'obiettivo verso l'alto con l'acqua sullo sfondo; esercitarsi e imparare dai propri errori.
b. Nel modo "Flash Est." è possibile regolare la luminosità, selezionando Flash Normal, Macro o Lontano, premendo il pulsante Flash. Il Flash Macro riduce la luminosità, il flash Lontano aumenta la luminosità. Provare varie impostazioni e osservare i risultati sul schermo LCD.
c. Quando nelle modalità SEA o EXT FLASH, premere (DISP) per selezionare una delle modalità Camera, Riproduzione o Video.

- For important warnings, more information, and for service, warranty, and troubleshooting: See instruction booklet, CD or check online at www.sealife-cameras.com/service/manuals.html
Para informarse de advertencias importantes, servicio, garantía, resolución de problemas y otras informaciones adicionales: Vea el folleto de instrucciones o consúltelo en línea en www.sealife-cameras.com/service/manuals.html
Per avvisi importanti, ulteriori informazioni, manutenzione, garanzia e risoluzione dei problemi consultare l'opuscolo delle istruzioni o il sito www.sealife-cameras.com/service/manuals.html
Avertissements importants, informations supplémentaires, service après-vente, garantie et dépannage : consultez le manuel complet ou visitez notre site Internet à l'adresse www.sealife-cameras.com/service/manuals.html
Wichtige Warnungen, weitere Informationen, Service, Garantie, und Tips für Fehlersuche sind in den deutschen Gebrauchsanweisungen enthalten. Siehe www.sealife-cameras.com/service/manuals.html
Voor belangrijke waarschuwingen, meer informatie, service, garantie en oplossen van problemen: Zie het instructieboekje, cd of bekijk de website op www.sealife-cameras.com/service/manuals.html

9

Prepare Underwater Housing Preparar la carcasa para el uso bajo el agua Preparare la custodia per il uso sott'acqua Préparer le boîtier pour l'usage dans l'eau Unterwasser-Gehäuse vorbereiten Onderwaterbehuizing voorbereiden

- a. Carefully inspect the O-ring and O-ring contact surfaces for cuts, scratches, or any other damage.
b. O-ring and O-ring contact surfaces must be perfectly clean. No hair, sand, or other debris. Use cleaning brush to clean.
c. Check that O-ring is completely seated into o-ring groove, and that o-ring is not twisted before sealing the housing. Refer to instruction manual on how to remove and install o-ring.
d. Insert one Moisture Muncher desiccant capsule (SL911) in slot provided.
e. Inside of housing and inner camera must be totally dry. Remove strap from camera.
f. Make sure there are no obstructions when closing the waterproof housing. Latch must "click" into place.

- a. Detenidamente examine el anillo de forma O y su superficie de contacto para ver si tienen cortes, rasguños o cualquier otro daño.
b. El anillo de forma O y su superficie de contacto deben estar perfectamente limpios. Sin pelos, arena u otros residuos. Use un cepillo para limpiarlos.
c. Antes de cerrar herméticamente la carcasa, verifique que el anillo de forma O está completamente asentado en su ranura y que no está retorcido. Consulte el manual de instrucciones para ver como se quita y se instala la junta.
d. Inserte una cápsula antihumedad Moisture Muncher (SL911) en la ranura provista.
e. El interior de la carcasa y la cámara misma deben estar totalmente secos. Retire la correa de la cámara.
f. Asegúrese de que no haya ninguna obstrucción al cerrar la carcasa estanca. El pestillo debe encajar en su sitio con un "clic".

- a. Esaminare attentamente l'O-ring e la sua superficie di contatto per verificare che non siano presenti tagli, graffi o altri danni.
b. L'O-ring e la sua superficie di contatto devono essere perfettamente puliti e privi di capelli, sabbia o altri residui. Pulire con un apposito spazzolino.
c. Prima di chiudere la custodia, verificare che l'O-ring sia perfettamente alloggiato nell'apposita scanalatura e che non sia attorcigliato. Per indicazioni su come rimuovere e installare l'O-ring, consultare il manuale d'istruzioni.
d. Inserire una capsula essiccante Moisture Muncher (SL911) nell'apposita fessura.
e. L'interno della custodia e la fotocamera devono essere completamente asciutti. Rimuovere la cinghia dalla fotocamera.
f. Quando si chiude la custodia impermeabile, assicurarsi che non vi siano ostruzioni. Il dispositivo di chiusura deve scattare in posizione con un "clic".

- a. Inspectez le joint d'étanchéité et ses surfaces de contact pour vous assurer qu'il n'y a aucune coupure, rayure ni un autre dommage.
b. Le joint et les surfaces de contact doivent être parfaitement propres, sans grain de sable, cheveu ou autre débris. Utilisez un pinceau pour les nettoyer si besoin.
c. Vérifiez que le joint est bien à fond dans sa rainure et qu'il n'est pas entortillé avant de fermer le boîtier. Pour enlever et replacer le joint, consultez le manuel d'utilisation.
d. Insérez une capsule de déshydratant Moisture Muncher (SL911) à l'emplacement prévu.
e. L'intérieur du boîtier et l'appareil photo doivent être totalement secs. Enlevez la dragonne de l'appareil.
f. Vérifiez que rien ne fait obstruction lorsque vous fermez le boîtier étanche. Sa fermeture doit s'encliquer nettement.

- a. Sorgfältig den O-Ring, sowie die Oberfläche des O-Rings auf Schnitte, Kratzer oder andere Schäden prüfen.
b. O-Ring und O-Ring-Kontaktflächen müssen vollkommen sauber sein, frei von Haaren, Sand, oder Verschmutzungen. Benutzen Sie eine feine Bürste zum Säubern.
c. Prüfen Sie, dass der O-Ring vollständig in der O-Ring-Rille liegt, und dass er vor dem Schliessen des Gehäuses nicht verdreht ist. Die Gebrauchsanweisung erklärt das Entfernen und Einlegen des O-Rings.
d. Fügen Sie eine „Moisture Muncher“ Trockenmittelkapsel in die vorgesehene Kerbe ein (Art. Nr. SL911).
e. Die Innenseite des Gehäuses und die innere Kamera müssen vollständig trocken sein. Entfernen Sie das Trageband von der inneren Kamera.
f. Stellen Sie sicher, dass das Unterwasser-Gehäuse leicht und ohne Probleme schliesst. Der Verschluss muss „einklicken“.

- a. Inspecteer voorzichtig de o-ring en het contact oppervlak ervan op sneetjes, krassen of andere beschadiging.
b. De o-ring en het contactoppervlak ervan moet perfect schoon zijn. Geen haar, zand of ander vuil. Gebruik een schone borstel om te reinigen.
c. Controleer of de O-ring volledig in de groef zit, en dat de o-ring niet gedraaid is voordat de behuizing wordt gesloten. Zie de instructiehandleiding voor informatie over het verwijderen en plaatsen van de o-ring.
d. Plaats één Moisture Muncher droogmiddelcapsule (SL911) in de betreffende sleuf.
e. De binnenkant van de behuizing en de binnen camera moeten helemaal droog zijn. Verwijder de draagriem van de camera.
f. Zorg dat er niets tussen de waterdichte behuizing zit als deze wordt gesloten. De grendel moet op zijn plaats klikken.

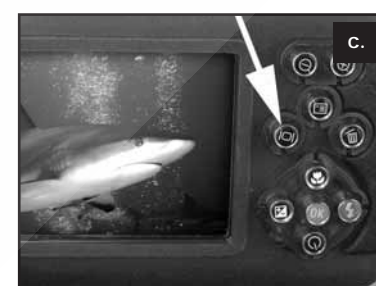
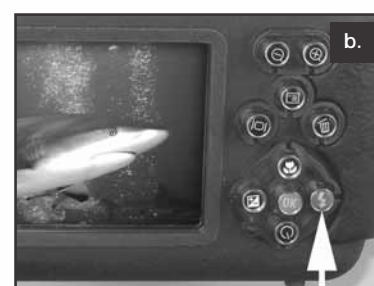

- d. Subito dopo aver utilizzato la fotocamera sott'acqua, immergere completamente l'involucro sigillato della fotocamera per almeno 5 minuti. Premere più volte i pulsanti dell'involucro tenendolo immerso in modo da pulirli per bene. Scuotere l'involucro dopo averlo tirato fuori dall'acqua e lasciarlo asciugare completamente prima di conservarlo.

- a. Pour réussir d'excellentes photos sous-marines: plongez en eau limpide: restez dans une distance de 6ft/2m pour la prise de photo, ne remuez pas le sable du fond, contrôlez votre flottabilité, restez calme et déplacez-vous lentement. Tenez votre appareil photo bien stable et prenez les photos vers le haut avec l'eau en arrière-plan. Exercez-vous et apprenez de vos erreurs.
b. Si vous utilisez le flash externe Sealife, vous pouvez régler la luminosité en choisissant Normal, Macro ou flash Eloigné en appuyant sur le bouton Flash. Le flash Macro réduit la luminosité, le flash éloigné augmente la luminosité. Essayez différents réglages et observez le résultat sur l'écran LCD.
c. En mode "Mer" ou "flash externe", poussez le bouton (DISP) pour changer entre les modes Camera, Playback et Video.
d. Immédiatement après avoir utilisé l'appareil photo sous l'eau, rincez minutieusement le boîtier de l'appareil photo scellé dans de l'eau claire pendant au moins 5 minutes. Appuyez sur chaque bouton du boîtier plusieurs fois tout en maintenant le boîtier scellé dans l'eau claire pour nettoyer les boutons. Secouez le boîtier et la serviette pour les sécher. Laissez le boîtier sécher complètement avant stockage.

- a. Tips für beste Unterwasserfotos: Kristallklares Wasser, Aufnahmeabstand innerhalb von 6ft/2m halten, keinen Sand aufwirbeln, gut tarieren, ruhig und langsam bewegen, die Kamera still halten, die Kamera aufwärts zielen mit Wasser im Bild-Hintergrund, Üben und aus Fehlern lernen.
b. Im Modus „Ext. Blitz“ können Sie die Helligkeit regulieren mit Normal-, Macro- oder Fern-Blitz, durch Drücken des Knopfes Blitz. Macro-Blitz reduziert die Bild-Helligkeit, Fern-Blitz erhöht sie. Probieren Sie verschiedene Einstellungen und beobachten Sie das Ergebnis auf dem Monitor.

- c. In den Modi „Meer“ oder „Ext. Blitz“, wählen Sie mit der LCD Taste (DISP) zwischen Kamera, Wiedergabe oder Video.
d. Nachdem Sie die Kamera unter Wasser verwendet haben, spülen Sie sie sofort mit verschlossenem Kameragehäuse mindestens 5 Minuten lang unter sauberem Wasser ab. Drücken Sie dabei mehrmals auf jede einzelne Taste. Schütteln Sie zunächst das Wasser vom Gehäuse, und trocknen Sie es dann mit einem Tuch ab. Lassen Sie das Gehäuse vollständig trocknen, bevor Sie die Kamera zur Aufbewahrung weglegen.

- a. Voor geweldige onderwaterfoto's: Duik in kristalhelder water, blijf op een opnameafstand van 6ft/2m, breng geen zand in beroering, blijf gelijkmatig drijven, wees kalm en beweeg langzaam; houd de camera stabiel; fotografeer naar boven met water op de achtergrond; oefen veel en leer van uw fouten.
b. Als u de SeaLife External Flash gebruikt, kunt u de helderheid aanpassen door te schakelen tussen Normaal, Macro en Verre flits. Druk op de Flitsknop en kies de geschikte beeldhelderheid. Probeer verschillende instellingen en bekijk het resultaat op het lcd-scherm. Macro flits vermindert de belichting (donkerder beeld) en Verre flits verhoogt de belichting (helderder beeld)
c. Druk op de Display (DISP) toets wanneer de camera in de Zee en Ext. Flash mode staat om te kiezen uit de standen camera, afspelen en video.
d. Direct nadat de camera onderwater is gebruikt, dient u de afgesloten camerabehuizing minstens 5 minuten grondig in schoon water af te spoelen. Druk elke knop van de behuizing een aantal maal in terwijl de gesloten behuizing onderwater wordt gehouden om de knoppen schoon te maken. Schud de behuizing droog en droog hem af. Laat de behuizing volledig drogen voordat hij wordt opgeborgen.

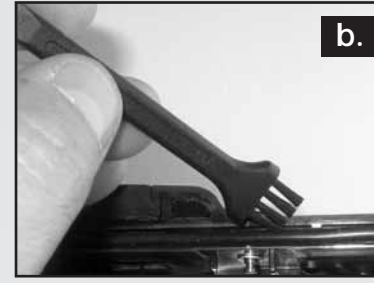
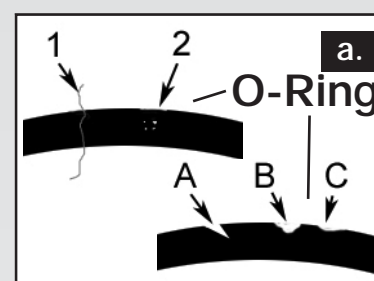

11

- For important warnings, more information, and for service, warranty, and troubleshooting: See instruction booklet, CD or check online at www.sealife-cameras.com/service/manuals.html
Para informarse de advertencias importantes, servicio, garantía, resolución de problemas y otras informaciones adicionales: Vea el folleto de instrucciones o consúltelo en línea en www.sealife-cameras.com/service/manuals.html
Per avvisi importanti, ulteriori informazioni, manutenzione, garanzia e risoluzione dei problemi consultare l'opuscolo delle istruzioni o il sito www.sealife-cameras.com/service/manuals.html
Avertissements importants, informations supplémentaires, service après-vente, garantie et dépannage : consultez le manuel complet ou visitez notre site Internet à l'adresse www.sealife-cameras.com/service/manuals.html
Wichtige Warnungen, weitere Informationen, Service, Garantie, und Tips für Fehlersuche sind in den deutschen Gebrauchsanweisungen enthalten. Siehe www.sealife-cameras.com/service/manuals.html
Voor belangrijke waarschuwingen, meer informatie, service, garantie en oplossen van problemen: Zie het instructieboekje, cd of bekijk de website op www.sealife-cameras.com/service/manuals.html

